

ALUMINUM TRAIL ENGINE GUARD

Ref.: 2000900083

ASSEMBLY INSTRUCTION / INSTRUÇÃO DE MONTAGEM

| | N.m (TORQUE) | |
|-----|--------------|------|
| | AÇO / STEEL | INOX |
| M4 | 2,7 | 0,8 |
| M5 | 5,5 | 1,7 |
| M6 | 9,7 | 3 |
| M8 | 23 | 7,9 |
| M10 | 47 | 14 |

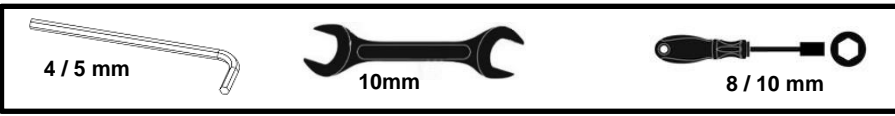
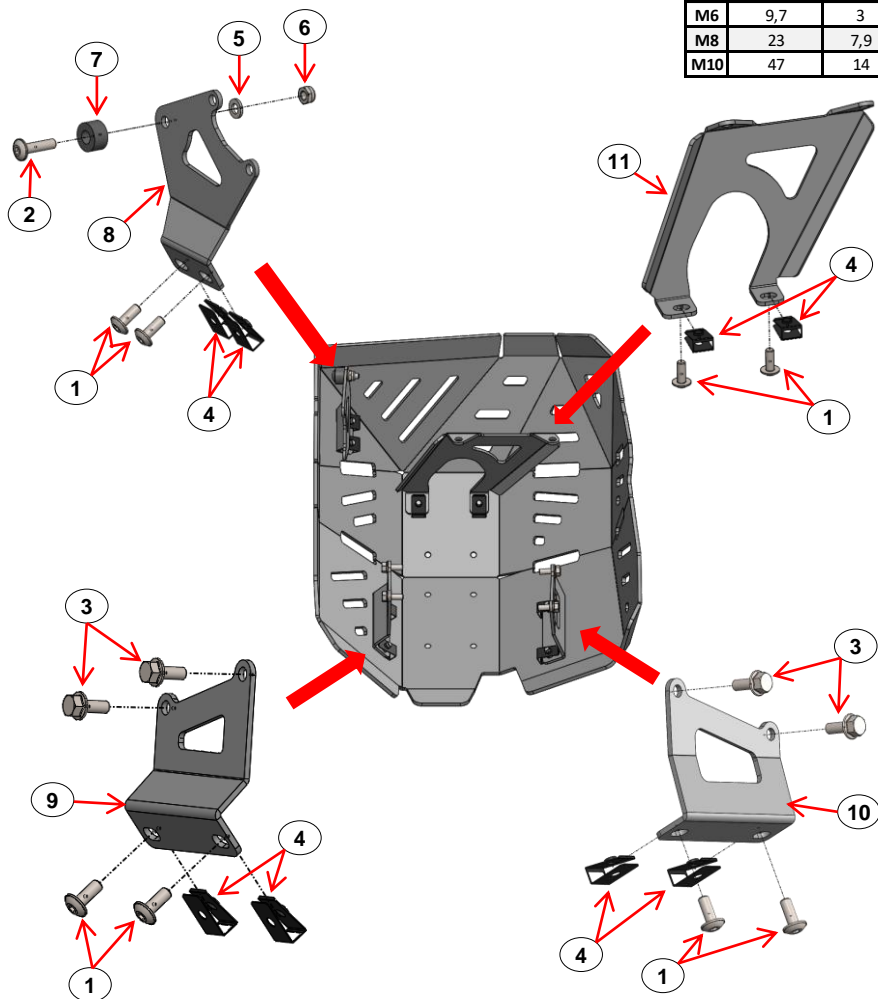

| | | | |
|----------------------------------|---|--------------------------|---------|
| 11 | Fixação Inox / Inox Clamp | D83 | 1 |
| 10 | Fixação Inox / Inox Clamp | C83 | 1 |
| 9 | Fixação Inox / Inox Clamp | B83 | 1 |
| 8 | Fixação Inox / Inox Clamp | A83 | 1 |
| 7 | Casquilho DTC / DTC Bushing | Ø18xØ8x10 | 1 |
| 6 | Porca Freada / Nut Nylock | M6 - DIN 985 | 1 |
| 5 | Anilha / Washer | M6 - DIN 125 | 1 |
| 4 | Mola de Friso / Clip Inox | M6 | 8 |
| 3 | Paraf. Sext. Ext. c.FA / Hex Screw With Washer False | M6x16 - DIN 6921 | 4 |
| 2 | Paraf. Cabeça Redonda Sext. Int. c. FA / Screw Round Head With Washer False | M6x25 - ISO 7380 | 1 |
| 1 | Paraf. Cabeça Redonda Sext. Int. c. FA / Screw Round Head With Washer False | M6x16 - ISO 7380 | 8 |
| ITEM Nº: COMPONENTE (COMPONENT): | | DESCRIÇÃO (DESCRIPTION): | QUANT.: |
| ACESSÓRIOS (ACCESSORIES) | | | |

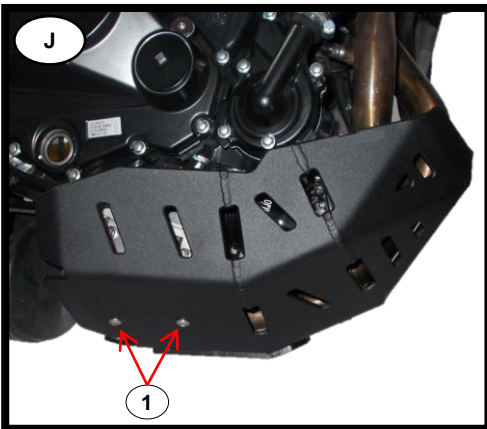

English:

- Apply item N°1 (Screw – x2). Torque all screws to the correct value.

Français:

- Appliquer l'item N°1 (Vis – x2). Torque toutes les vis avec le bonne valeur.

Português:

- Aplicar o item N°1 (Parafuso – x1). Apertar todos os parafusos com o valor correto de torque.

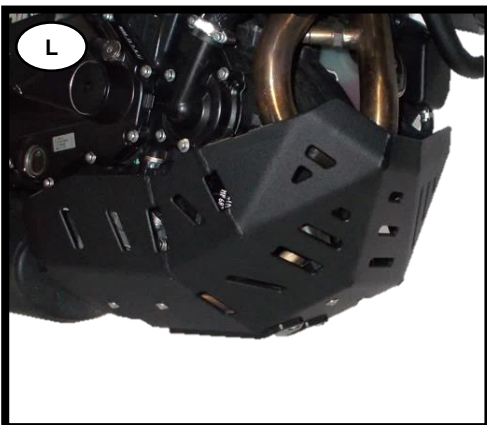

English:

- Tight all screws. Torque all screws to the correct value.

Français:

- Serrer toutes les vis. Torque toutes les vis avec le bonne valeur.

Português:

- Apertar todos os parafusos. Apertar todos os parafusos com o valor correto de torque.



English:

- Tight all screws. Torque all screws to the correct value.

Français:

- Serrer toutes les vis. Torque toutes les vis avec le bonne valeur.

Português:

- Apertar todos os parafusos. Apertar todos os parafusos com o valor correto de torque.

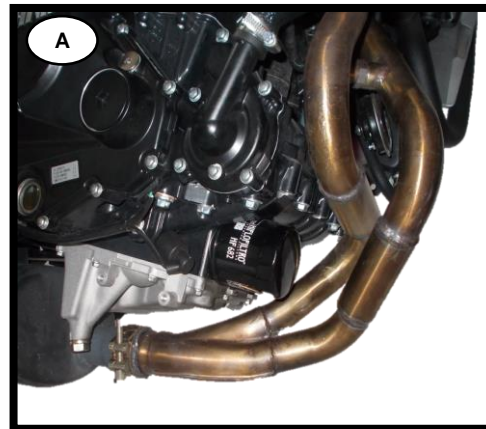

English:

- Remove the original bash plate.

Français:

- Retirer le protection d'origine.

Português:

- Retirar proteção de origem

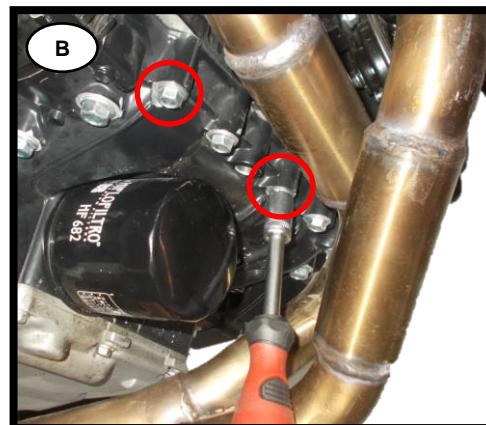

English:

- Remove origin screws marked in the photo (2x).

Français:

- Retirer les vis d'origine marquées sur la photo (2x).

Português:

- Remover parafusos de origem marcados na foto (x2).

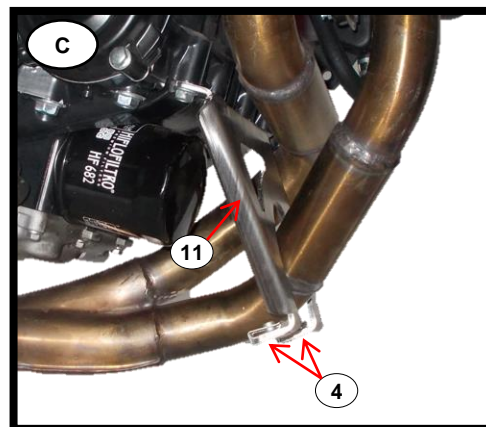

English:

- Apply item N°4 (Clip Inox – x2) on item N°11 (Inox Clamp – x1) and mount on the motorcycle with origin screws (x2). Torque all screws to the correct value.

Français:

- Appliquer l'item N°4 (Clip Inox – x2) sur l'item N°11 (Fixation Inox – x1) et monter sur la moto avec les vis d'origine (x2). Torque toutes les vis avec le bonne valeur.

Português:

- Aplicar o item N°4 (Mola de Friso – x2) no item N°11 (Fixação Inox – x1) e montar na moto com os parafusos de origem (x2). Apertar todos os parafusos com o valor correto de torque.

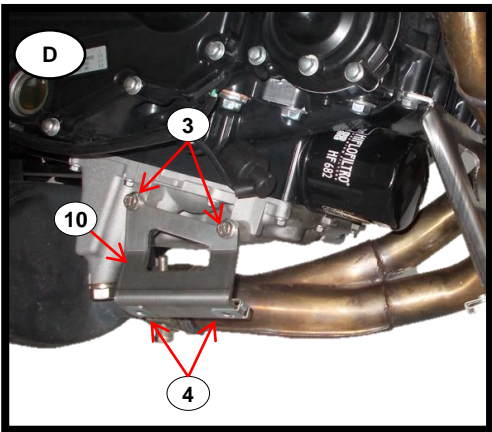

English:

- Apply item N°4 (Clip Inox – x2) on item N°10 (Inox Clamp – x1) and mount on the motorcycle with item N°3 (Screw – x2). Torque all screws to the correct value.

Français:

- Appliquer l'item N°4 (Clip Inox – x2) sur l'item N°10 (Fixation Inox – x1) et monter sur la moto avec l'item N°3 (Vis – x2). Torque toutes les vis avec le bonne valeur.

Português:

- Aplicar o item N°4 (Mola de Friso – x2) no item N°10 (Fixação Inox – x1) e montar na moto com o item N°3 (Parafuso – x2). Apertar todos os parafusos com o valor correto de torque.

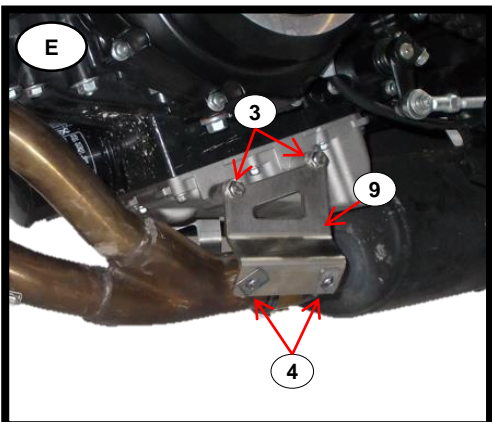

English:

- Apply item N°4 (Clip Inox – x2) on item N°9 (Inox Clamp – x1) and mount on the motorcycle with item N°3 (Screw – x2). Torque all screws to the correct value.

Français:

- Appliquer l'item N°4 (Clip Inox – x2) sur l'item N°9 (Fixation Inox – x1) et monter sur la moto avec l'item N°3 (Vis – x2). Torque toutes les vis avec le bonne valeur.

Português:

- Aplicar o item N°4 (Mola de Friso – x2) no item N°9 (Fixação Inox – x1) e montar na moto com o item N°3 (Parafuso – x2). Apertar todos os parafusos com o valor correto de torque.

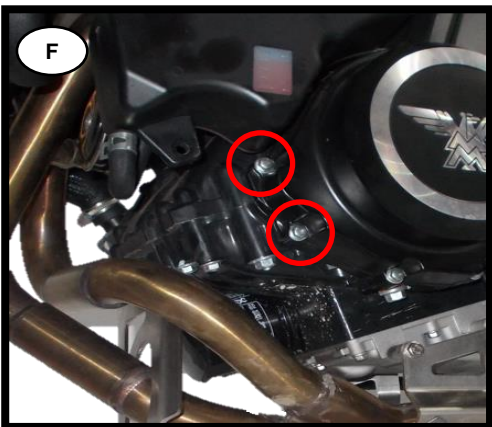

English:

- Remove origin screws (x2).

Français:

- Retirer les vis d'origine (x2).

Português:

- Remover parafusos de origem (x2).

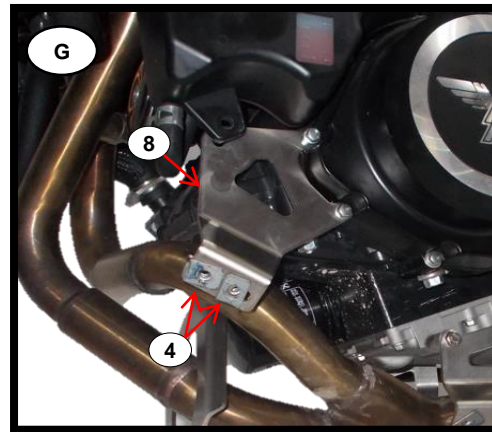

English:

- Apply item N°4 (Clip Inox – x2) on item N°8 (Inox Clamp – x1) and mount on the motorcycle with origin screws (x2). Torque all screws to the correct value.

Français:

- Appliquer l'item N°4 (Clip Inox – x2) sur l'item N°8 (Fixation Inox – x1) et monter sur la moto avec les vis d'origine (x2). Torque toutes les vis avec le bonne valeur.

Português:

- Aplicar o item N°4 (Mola de Friso – x2) no item N°8 (Fixação Inox – x1) e montar na moto com os parafusos de origem (x2). Apertar todos os parafusos com o valor correto de torque.

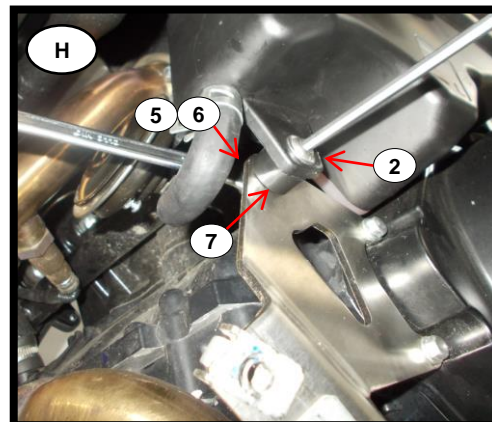

English:

- Apply the items according to the photo to fix the deposit. Torque all screws to the correct value.

Français:

- Appliquer les items selon la photo pour fixer le dépôt. Torque toutes les vis avec le bonne valeur.

Português:

- Aplicar os itens de acordo com a foto para fixar o depósito. Apertar todos os parafusos com o valor correto de torque.

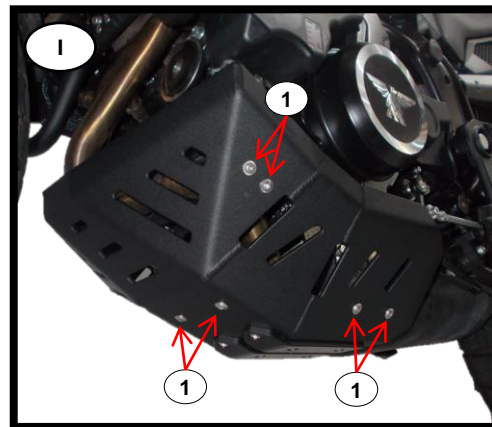

English:

- Mount protection with item N°1 (Screw – 6x). Torque all screws to the correct value.

Français:

- Monter la protection avec l'item N°1 (Vis – x6). Torque toutes les vis avec le bonne valeur.

Português:

- Montar a proteção com o item N°1 (Parafuso – x6). Apertar todos os parafusos com o valor correto de torque.